





MİRASIMIZ

GELECEĞİ TASARLIYORUZ

hobi olarak başlayan tasarım süreci, zaman içerisinde ihtiyaçların gözlemlenmesi, küresel pazarın bu yönde ivme kazanması ve insanların mikro mobiliteye olan ilgisi, hayalin gerçekleşmesi için bizi cesaretlendirdi.

Bir Startup iş fikri olarak, yaratıcı kimliğimiz ve kullanıcı ihtiyaçları doğrultusunda tasarımlarımız ile kullanıcılarımızı her daim mutlu ve memnun etmek için çalışacağız.

Teknolojiyi basitleştirip en yalın ve ekonomik hali ile kullanılabilir hale getirerek beğeninize sunmak en büyük arzumuzdur.

Karakterinizi yansıtmak, bedeninizi taşımak ve ruhunuzu özgür kılmak bizim görevimiz.”





BUSINESS

TİCARİ SERİ

CX1 URBAN DELIVERY

“Dar sokaklarda kolay manevra kabiliyeti sunan pratik bir taşıyıcı olarak detay CX1, kurye ve teslimat süreçlerini daha hızlı ve verimli hâle getirmek amacıyla 675 litrelik geniş taşıma hacmiyle şehir içi lojistik performansı etkili bir çözüm sunmak üzere tasarlanmıştır; kompakt yapısı, kolayca ulaşım imkanı sağlar.”



MOTOR ÖZELLİKLERİ

Motor Tipi	: BLDC Hub Motor
Motor Tasarımı	: 260 Single shaft out Hub Motor
Çalışma Gücü	: 2000W
Pik Güç	: 3000W
Çalışma Voltajı	: 48V
Max Tork	: 160N.M
Fren Tipi	: Disk fren
Su Koruma Seviyesi	: IP66

BATARYA ÖZELLİKLER

Batarya	: 48V 5.2Kw 105Ah
Batarya Türü	: LIPO4
Batarya Kasa	: Metal
Batarya Ağırlık	: 38kg
Batarya Menzil	: 50-70km (~)
Sıvı Koruma Seviyesi	: IP54
Haberleşme Protokolü	: CAN BUS BMS
Şarj Süresi	: 4 Saat (%100)

ARAÇ TASARIM VE KAPASİTE

Araç Şase	: Alüminyum 6061
Araç Ağırlık	: 140kg
Taşıma Haznesi	: 675Lt
Ön Teker	: 20 inç Fat Bike
Arka Teker	: R14 65 155
Gösterge Paneli	: Digital
Aydınlatma	: LED (Ön ve Arka)

BOYUTLAR

Uzunluk	: 2175mm
Genişlik	: 1220mm
Yükseklik	: 1275mm ve 1565mm
Hazne Boyutları	: 650mm (Yükseklik), 1400mm (Uzunluk), 690mm (Genişlik)

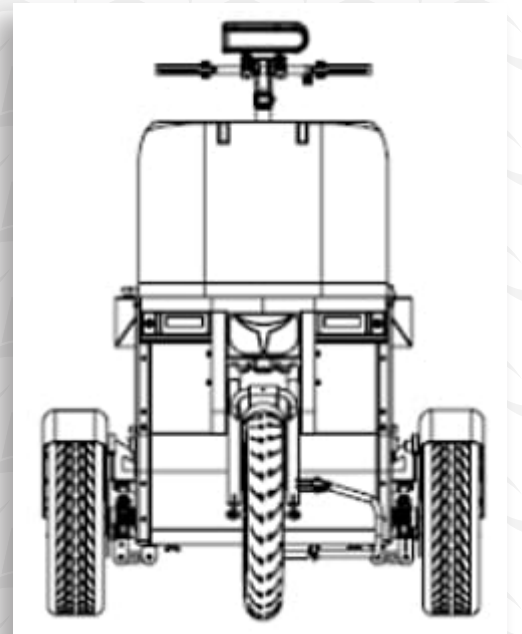
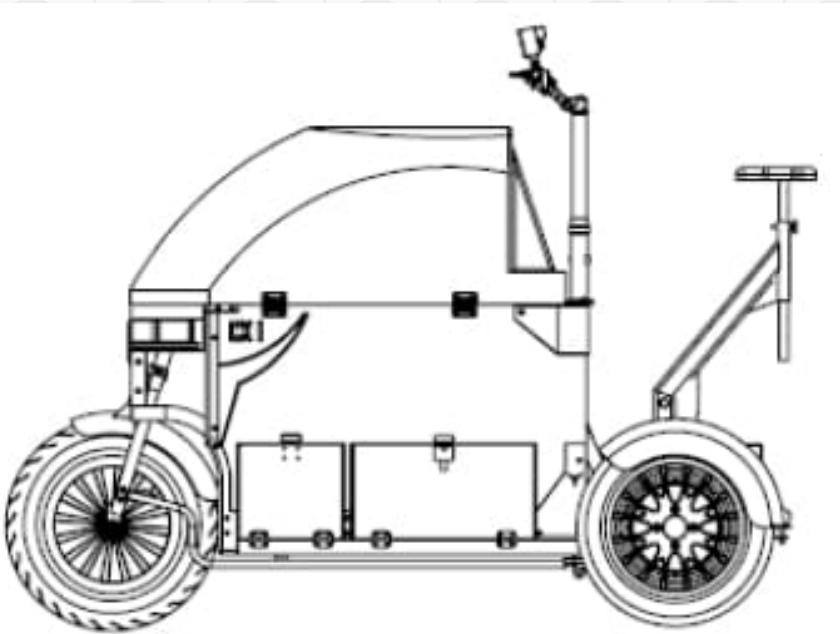



BUSINESS

TİCARİ SERİ

CX4 HEAVY CARGO

“Lojistik güç ve verimlilik planına alan CX4, 675 litrelik geniş taşıma haznesi ve 3000W pik gücü sayesinde yüksek taşıma kapasitesi sunar; günlük lojistik ihtiyaçlarında güvenilir, pratik ve sürekli bir çözüm olarak tasarlandı.”



MOTOR ÖZELLİKLERİ

Motor Tipi	: BLDC Hub Motor
Motor Tasarımı	: 260 Single shaft out Hub
Motor	
Çalışma Gücü	: 2000W
Pik Güç: 3000W	
Çalışma Voltajı	: 48V
Max Tork	: 160N.M
Fren Tipi	: Disk fren
Su Koruma Seviyesi	: IP66

BATARYA ÖZELLİKLERİ

Batarya	: 48V 5.2Kw 105Ah
Batarya Türü	: LIPO4
Batarya Kasa	: Metal
Batarya Ağırlık	: 38kg
Batarya Menzil	: 50-70km (~)
Batarya Sıvı Koruma Seviyesi	: IP54
Batarya Haberleşme Protokolü	: CAN BUS BMS
Batarya Şarj Süresi	: 4 Saat (%100)

ARAÇ TASARIM VE KAPASİTE

Araç Şase	: Alüminyum 6061
Araç Ağırlık	: 140kg
Araç Taşıma Haznesi	: 675Lt
Araç Ön Teker	: 20 inç Fat Bike
Araç Arka Teker	: R14 65 155
Araç Gösterge Paneli	: Digital
Araç Ön/Arka Aydınlatma	: LED

BOYUTLAR

Araç Uzunluk	: 2175mm
Araç Genişlik	: 1220mm
Araç Yükseklik	: 1275mm ve 1565mm
Araç Hazne Boyutları	: 650mm (Yükseklik), 1400mm (Uzunluk), 690mm (Genişlik)

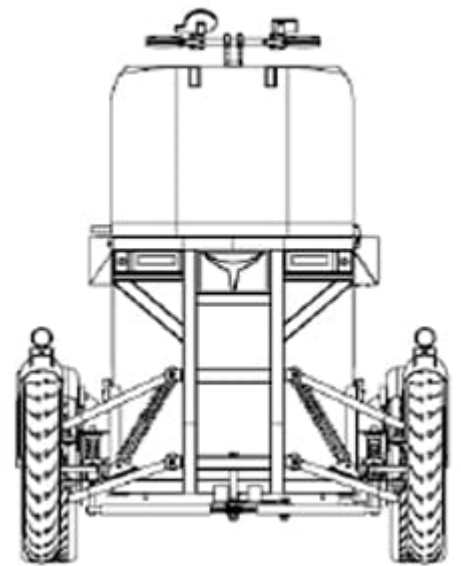
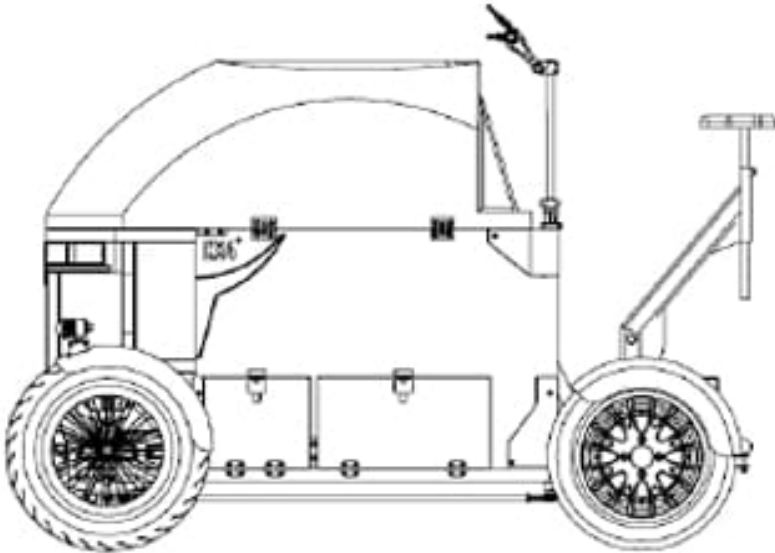

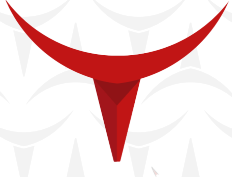

LİFESTYLİE

BİREYSEL SERİ

M1 MULTISCOOTER

“Şehir içi mobilitenin en şık ve güçlü yorumunu sunan M1, 3 tekerlekli yapısıyla yüksek denge ve güvenlik sağlarken, kargo modu sayesinde günlük kullanımda fonksiyonelliği en üst seviyeye taşıyan sağlıklı bir çözüm olarak öne çıkıyor; kompakt tasarım, pratik kullanım ve modern çizgileriyle hem bireysel hem de profesyonel ihtiyaçlara göre özel olarak tasarlanmıştır“



MOTOR ÖZELLİKLERİ

Motor Tipi	: BLDC Hub Motor
Motor Tasarımı	: 260 Single shaft out Hub Motor
Çalışma Gücü	: 1500W
Pik Güç	: 2000W
Çalışma Voltajı	: 48V
Max Tork	: 135 N.M
Fren Tipi	: Disk fren
Su Koruma Seviyesi	: IP66

BATARYA ÖZELLİKLERİ

Batarya	: 48V 5.2Kw 105Ah
Batarya Türü	: LIPO4 (LiFePO4)
Batarya Kasa	: Metal
Batarya Ağırlık	: 38 kg
Batarya Menzil	: 120-150 km (~)
Batarya Sıvı Koruma Seviyesi	: IP54
Batarya Haberleşme Protokolü	: CAN BUS BMS
Batarya Şarj Süresi	: 4 Saat (%100)

ARAÇ VE GÖVDE ÖZELLİKLERİ

Araç Şase	: Alüminyum 6061
Araç Ağırlık	: 125 kg
Araç Taşıma Haznesi	: 375 Lt (Kargo Mod)
Araç Ön Teker	: 20 inç Fat Bike
Araç Arka Teker	: R14 65 155
Araç Gösterge Paneli	: Digital
Araç Ön Aydınlatma	: LED
Araç Arka Aydınlatma	: LED

BOYUTLAR

Araç Uzunluk	: 2175 mm
Araç Genişlik	: 1220 mm
Araç Yükseklik	: 1656 mm
Araç Hazne Yükseklik	: 650 mm
Araç Hazne Uzunluk	: 1400 mm
Araç Hazne Genişlik	: 690 mm

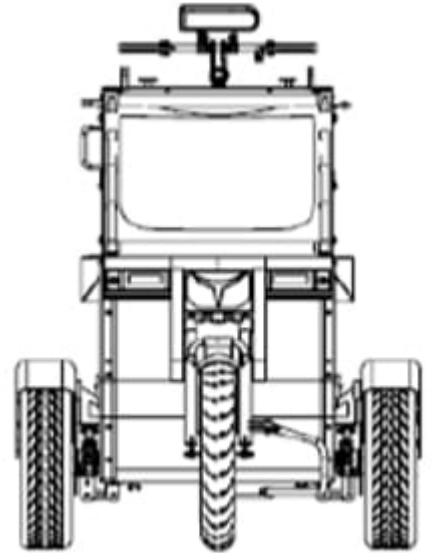
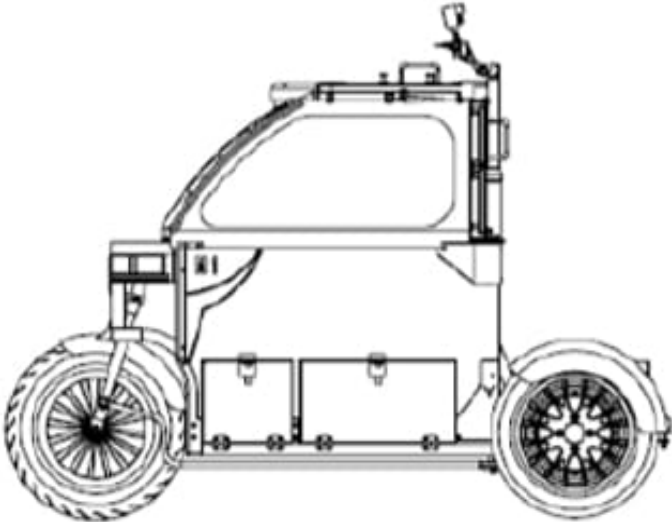



LİFE
STYL
E

BİREYSEL SERİ

M4 LONG RANGE

“Dört dönüş yapısı sayesinde yüksek stabilite ve üstün menzil sunan M4 Serisi, yol tutuşu ve güvenlik ön planını koruyan, farklı yol koşulları dahi sürüşe maksimum kontrol sağlayan, uzun ve konforlu yolculuklar için özel olarak tasarlandı“



MOTOR ÖZELLİKLERİ

Motor Tipi	: BLDC Hub Motor
Motor Tasarımı	: 260 Single shaft out Hub Motor
Çalışma Gücü	: 1500W
Pik Güç	: 2000W
Çalışma Voltajı	: 48V
Maksimum Tork	: 135N.M
Fren Tipi: Disk fren	
Su Koruma Seviyesi	: IP66

BATARYA ÖZELLİKLERİ

Kapasite	: 48V 5.2Kw 105Ah
Batarya Türü	: LiFePO4 (Lityum Demir Fosfat)
Batarya Kasası	: Metal
Batarya Ağırlığı	: 38kg
Menzil	: 120-150km (yaklaşık)
Sıvı Koruma Seviyesi	: IP54
Haberleşme Protokolü	: CAN BUS BMS
Şarj Süresi	: %100 doluluk için 4 Saat

ARAÇ FİZİKSEL ÖZELLİKLERİ VE ÖLÇÜLERİ

Şase	: Alüminyum 6061
Araç Ağırlığı	: 135kg
Taşıma Haznesi	: 375Lt (Kargo Modu)
Tekerlekler	: Ön 20 inç Fat Bike; Arka R14 65 155
Aydınlatma ve Gösterge	: Dijital gösterge paneli ve LED ön/arka aydınlatma
Genel Boyutlar	: Uzunluk 2175mm, Genişlik 1220mm, Yükseklik 1656mm
Hazne Boyutları	: Yükseklik 650mm, Uzunluk 1400mm, Genişlik 690mm

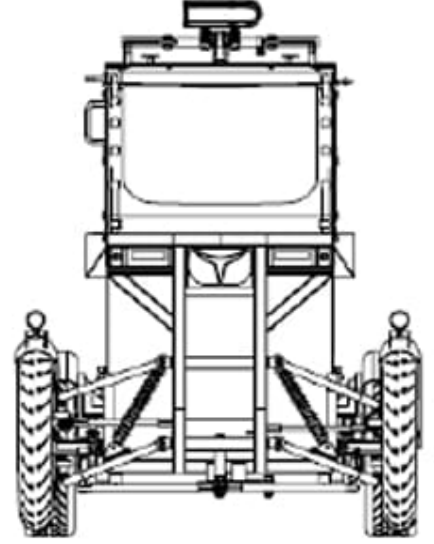
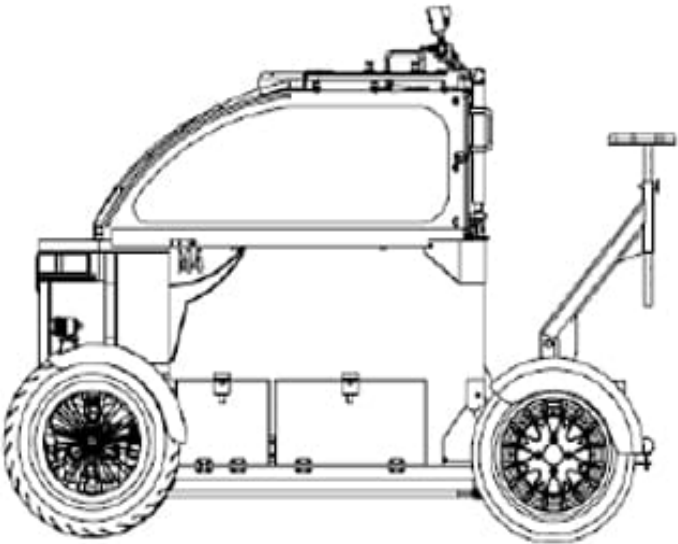



İLETİŞİM

 Sanayi mahallesi Teknopark Bulvarı No
1 /4C İç Kapı No Z08 Pendik İstanbul

 +90 (507) 570 42 15

 www.taurusmobility.com.tr